

Vieillissement et signes pathologiques



Claude Patry MD
GMF Loretteville

«La mémoire est
cruciale. Sans
elle, on est
aveugle. Sans elle
on livre son
destin au hasard».

-Dumbledore





titre de la présentation





Conflicts d'intérêt

- Conférencier Pfizer, Novartis, Lundbeck, Janssen
- Comités aviseurs: Pfizer, Novartis, Roche
- Principal investigateur : essais cliniques phase II-III, Pfizer, Lilly, Roche, Cassava, BMS

Objectifs

Au terme de la conférence, le(la) participant(e) sera en mesure de :

- identifier les conséquences fonctionnelles, sociales, psychologiques et comportementales du vieillissement.
- distinguer vieillissement normal et vieillissement pathologique
- Identifier les indices avant-coureur d'une démence.
- Comprendre le MMSE, le test des 5 mots Dubois

Objectif I

Identifier les conséquences fonctionnelles, sociales, psychologiques et comportementales du vieillissement.

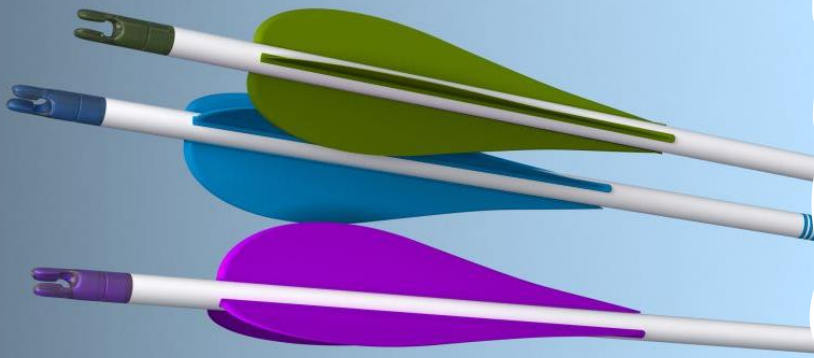

Vieillissement

- **vieillissement**
- nom masculin
- **1.** Fait de devenir vieux, ensemble des phénomènes qui marquent l'évolution d'un organisme vivant vers la mort : Le vieillissement de la peau.

Vieillissement

Processus non homogène

Influencé par:

généétique (25%)

lifestyle (habitude de vie)

environnement (50%)



Vieillissement normal

Changements physiques, cognitifs et sociaux qui surviennent naturellement avec l'âge et qui ne compromettent pas le fonctionnement quotidien de la personne.

Vieillissement normal

Vieillissement réussi (successful aging)

- Ø Mx chronique / fonctionne bien avec l'âge tant physique que cognitif

Essentiellement en santé

- Ø Mx aiguë / Mx chronique bien contrôlée

Exceptionnellement en santé

- Ø mx chronique / ØRx / normotendu / IMC normal

SANTÉ

Santé psychologique et sociale : un bilan positif

La proportion d'aînés se considérant en bonne santé est élevée et se compare avantageusement à celle des 45 à 64 ans. Sur le plan de la satisfaction à l'égard de la vie sociale et de la détresse psychologique, les aînés se portent même un peu mieux³.

Année de référence 2014-2015.

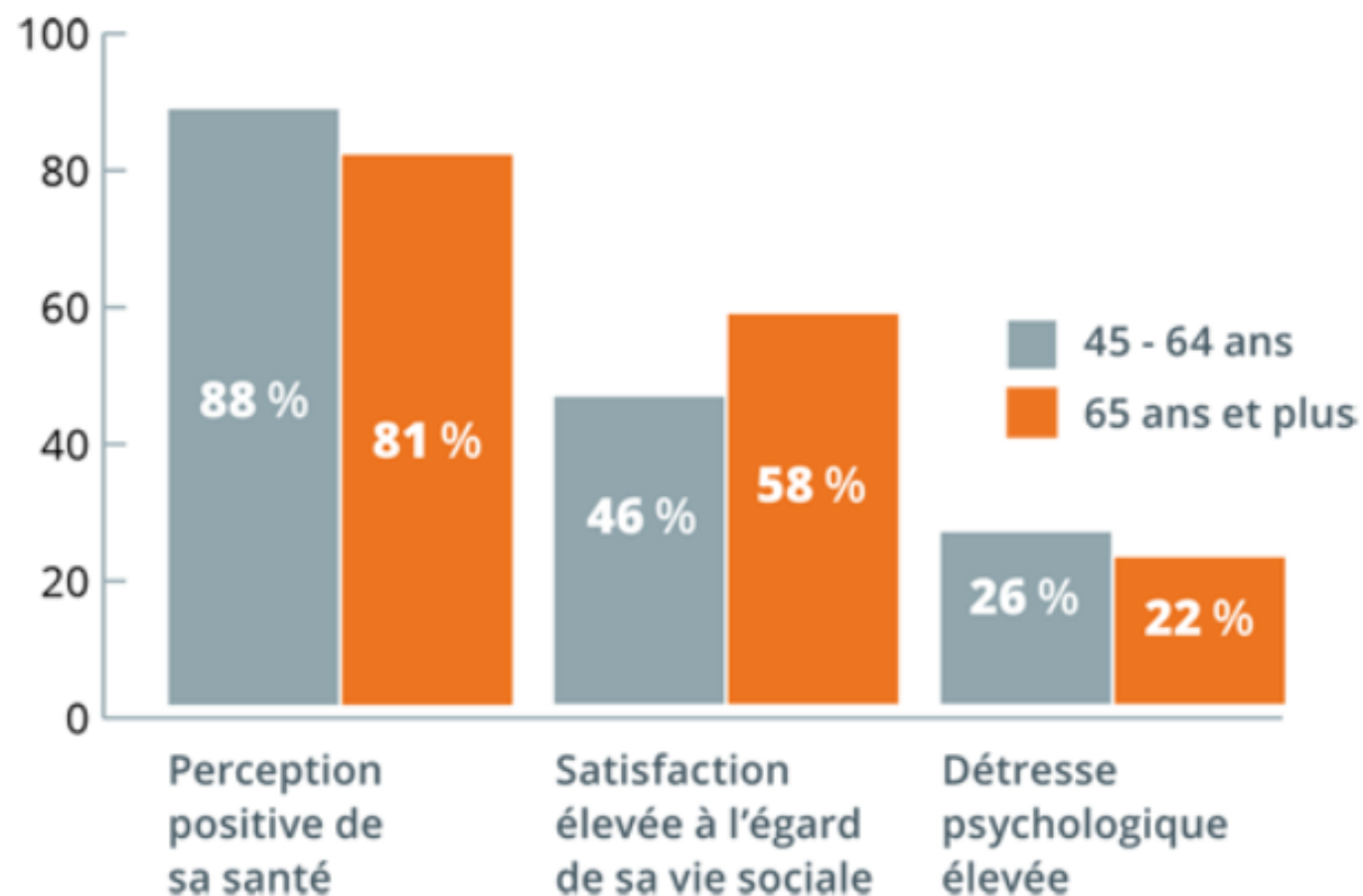

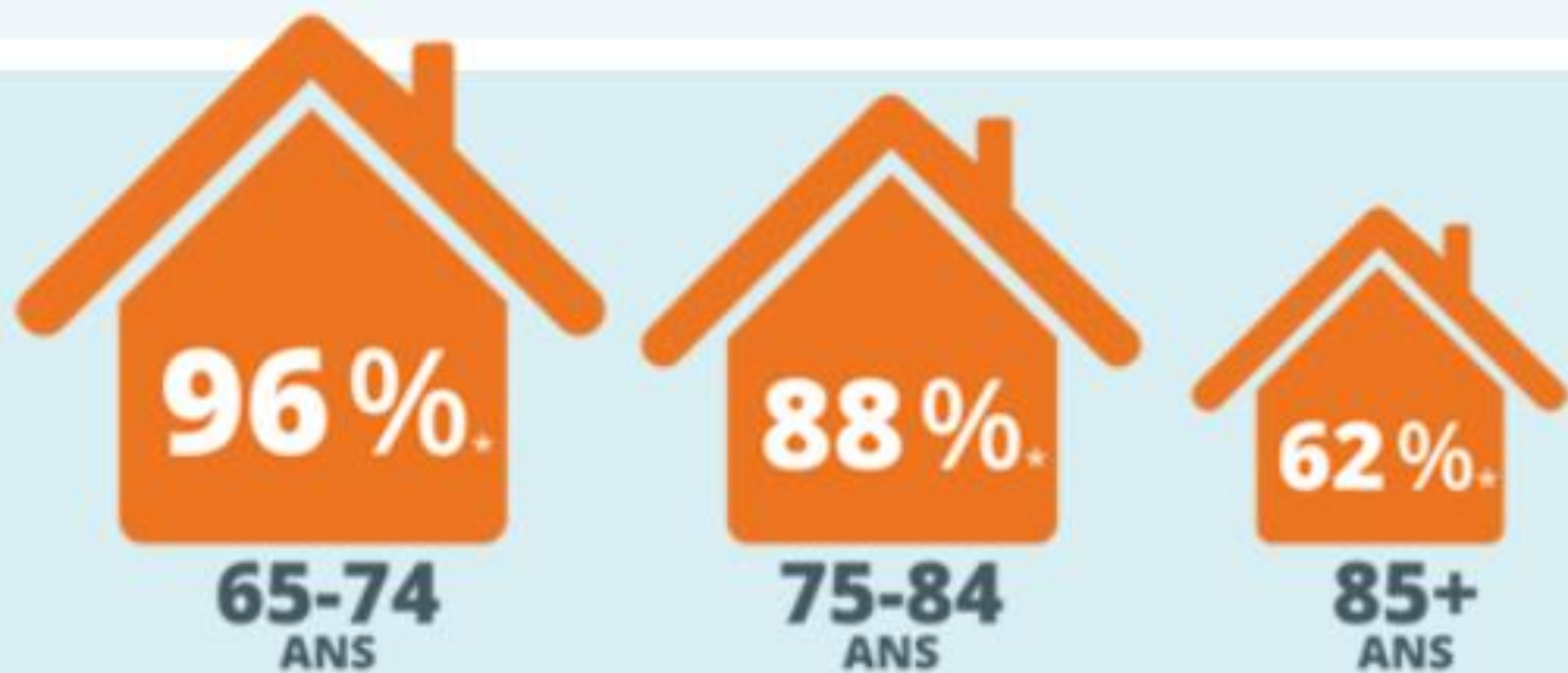

*ménages privés

Vivre à domicile:

Objectif I

Identifier les conséquences fonctionnelles, sociales, psychologiques et comportementales du vieillissement.

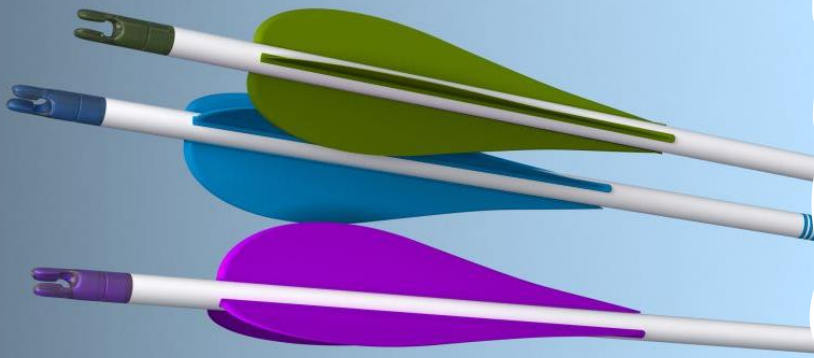



Vieillissement ↑ =
RISQUES





Deuils Solitude Isolemen t

iStock™
Credit: DMP

$\frac{1}{4}$ des personnes
âgées

Maltraite nce

1 personne âgée
sur 6



iStock™

Credit: Highwaystarz-Photography

Santé mentale (14%)

Dépression

Anxiété

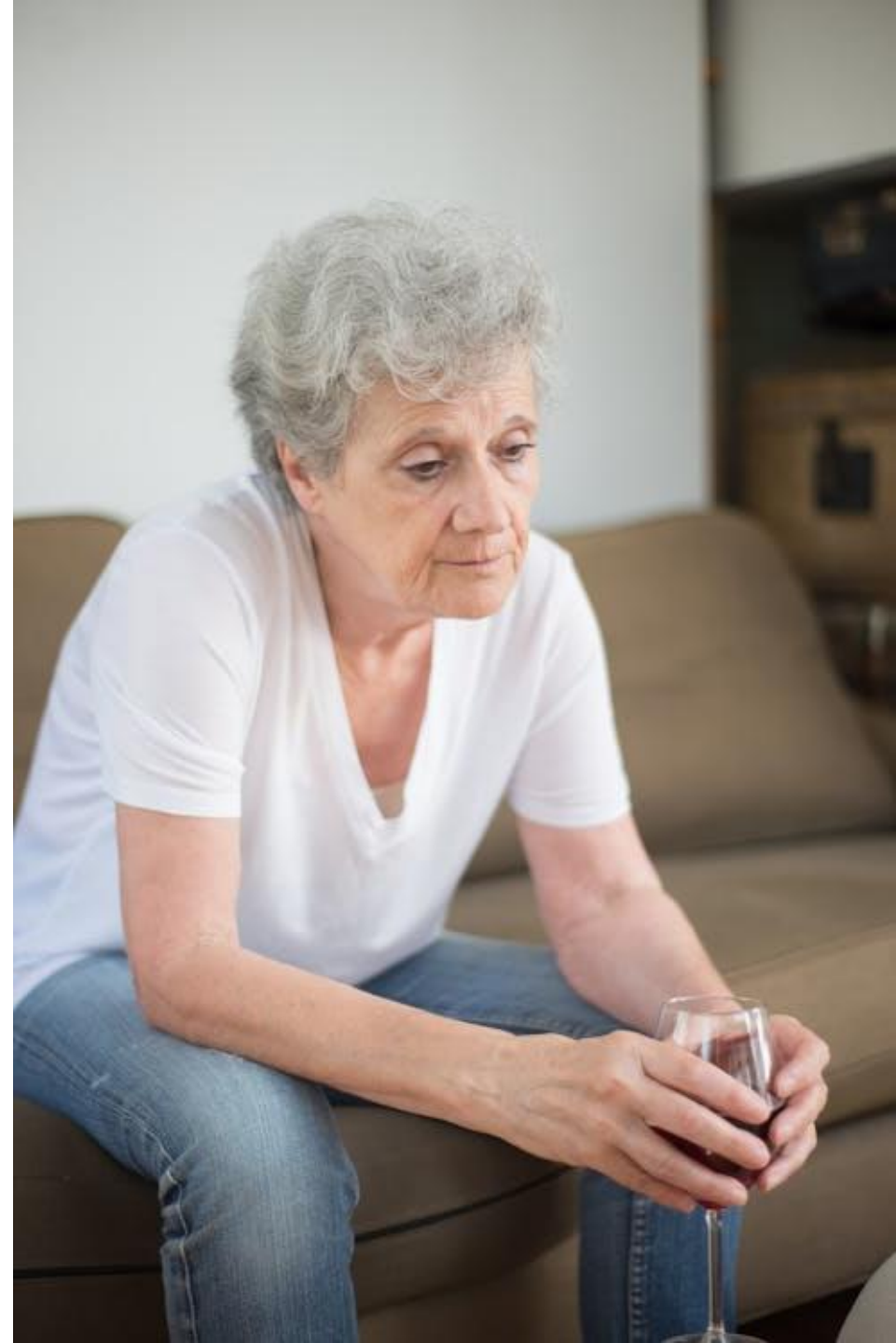

Démence

65 ans	▶	5%
70 ans	▶	10%
75 ans	▶	20%



iStock™
Credit: Ridofra

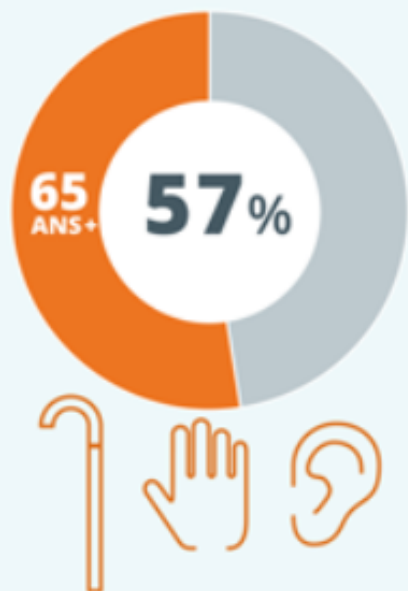

Santé physique : des incapacités présentes, mais rarement graves

57 % des personnes âgées sont atteintes d'incapacités le plus souvent en lien avec la mobilité, l'agilité des mains et des doigts ou encore l'audition. Ces incapacités sont généralement légères ou modérées. À noter

qu'elles sont déjà présentes chez près de 40 % des personnes âgées de 50 à 64 ans⁶.

Année de référence 2010-2011.



Vieillissement pathologique

Changements plus graves qui peuvent affecter la qualité de vie et l'autonomie de la personne âgée. Il peut s'agir de maladie chronique comme la maladie d'Alzheimer ou autres démences, des troubles de mobilité sévère ou de trouble de santé mentale non lié au vieillissement normal

Objectif I

Identifier les conséquences fonctionnelles, sociales, psychologiques et comportementales du vieillissement.

Dépression / anxiété / mobilité restreinte / douleur chronique / fragilité / démence

Perte d'autonomie

Soins - hébergement

\$

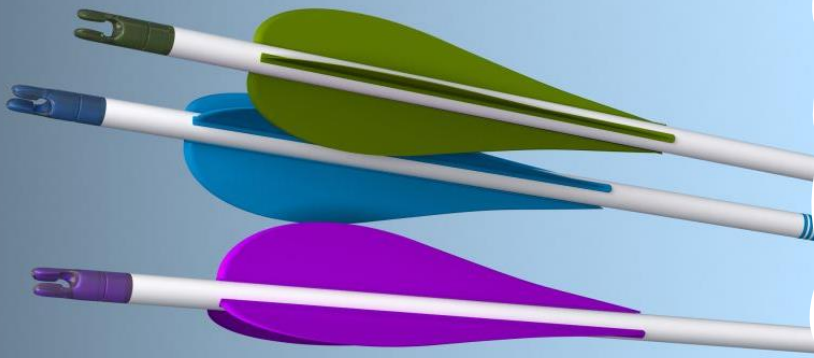

Objectif II

Distinguer vieillissement normal et vieillissement pathologique

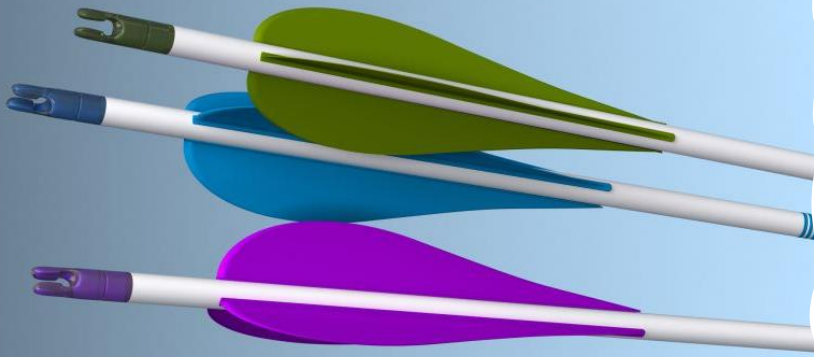

Musculo- squelett ique

vieillissement
normal

Changements

- Diminution des fibres musculaires de 30 à 40%
- Diminution de la masse musculaire
- Diminution de la force musculaire (40-60%)
- Diminution de la flexibilité
- Diminution de la densité minérale osseuse.
- ↓masse osseuse de 0,5%/an
- ↓ostéoblaste (ostéoclaste idem)

Conséquences

- Diminution de l'endurance
- Diminution de l'amplitude articulaire (20-25%)
- Changement de la posture
- Risque augmenté de chutes

Musculo- aquelett ique

vieillissement
pathologique

Pathologies

- Ostéoporose (25%)
- Arthrose (80%)
- Fx hanche
- Tendinopathie
- Sténose spinale

Conséquences

- Trouble postural
- Douleurs chroniques
- Chutes
- Syndrome d'immobilisation
- Limitations et incapacités fonctionnelles

Reins

vieillesse
normal

Changements

- ↓masse rénale de 25%
- ↓filtration glomérulaire
- ↓capacité à concentrer et diluer les urines
- ↓perfusion rénale
- ↑du volume résiduel d'urine dans la vessie
- ClCr ↓7,5 à 10ml/min/décade (plus sensible à la néphrotoxicité)

Conséquences

- Modification des aspects pharmacologiques des médicaments
- Vulnérabilité accrue à l'insuffisance rénale et aux désordres électrolytiques
- Difficulté du rein à s'adapter dans les situations de privation d'eau.
- Bactériurie asymptomatique

Reins

vieillissement
pathologique

Pathologies

- IRC et IRA
- Incontinence urinaire (10-30%)
- Néphrite

Conséquences

- Risque de toxicité médicamenteuse
- Hémodialyse
- Limitations et incapacités fonctionnelles

Coeur

vieillessement
normal

Changements

- Diminution de la fréquence cardiaque au repos et à l'effort maximal (5 à 6 battements/min/décade)
- Diminution de la compliance diastolique
- Hypertrophie concentrique du VG
- Calcification des valves
- Perte de myocytes cardiaques

Conséquences

- Augmentation de la TA systolique
- Débit cardiaque maintenu par une plus grande dépendance sur la contraction de l'oreillette gauche
- Performance au repos peu affectée alors qu'on observe une limitation de l'adaptation au stress et à l'effort.

Coeur

vieillesse
pathologique

Pathologies

- HTA (40%)
- Mx coronarienne (20%)
- MVAS (14%)
- AVC (1%)
- FA (8%)
- Mx valvulaire
- Insuffisance cardiaque

Conséquences

- Risque d'hospitalisation
- Mortalité
- Limitations et incapacités fonctionnelles

SNC

vieillesissement
normal

Changements

- Atrophie cérébrale
(↓ 7cm cube/an après
65 ans)
- Perte neuronale
- Diminution de la
synthèse des
neurotransmetteurs
- Diminution de la
sensibilité profonde
(vibration, sens
postural)
- Diminution de la
motricité fine
- Diminution de la
dextérité
- Neurofibrilles et
plaques amyloïdes
(>85 ans, 50% niveau
suffisant pour dx MA
chez cognition

Conséquences

- Perte d'équilibre
- Sensation
d'étourdissement
- Diminution de la
coordination
motrice
- Changement dans la
démarche (plus
lente, à petits pas
et moins
harmonieuse)
- Ralentissement du
temps de réaction

Cerveau

vieillissement
pathologique

Pathologies

- Maladie de Parkinson (1%)
- Polyneuropathies
- Myopathies

Conséquences

- Trouble de la posture et de l'équilibre
- Chute
- Mortalité prématurée
- Limitations et incapacités fonctionnelles

Cognitio

n

vieillesse
normal

Changements

- Oublis bénins (mémoire de travail)
- Diminution légère de la mémoire épisodique
- Diminution légère des fonctions exécutives (6^e décennie déclin linéaire par la suite)
- Diminution de l'attention divisée
- Ralentissement psychomoteur (temps de réaction)
- **Mémoire sémantique et procédurale intactes**

Conséquences

- Pas de répercussions fonctionnelles
- Légers oublis des noms propres
- Légères difficultés à apprendre de nouvelles choses
- Ralentissement du traitement de l'information.

Cognitio

n

vieillesse
pathologique

Pathologies

- Troubles cognitifs légers (4%)
- Maladie d'Alzheimer (8%)
- Démence vasculaire
- Autres démences

Conséquences

- Atteintes neurocomportementales
- Dépendance fonctionnelle
- Trouble de la communication
- Risque de sécurité personnelle
- Risque de délirium
- Risque de dénutrition.

Objectif III

Identifier les indices avant-coureurs
d'une démence

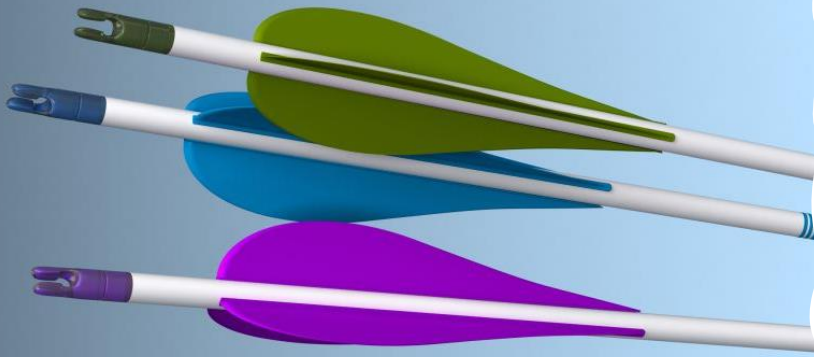

1



PERTE DE MÉMOIRE AFFECTANT LES HABILETÉS USUELLES

Oublier fréquemment ou avoir de la difficulté à se rappeler de nouvelles informations.

2



DIFFICULTÉ À EXÉCUTER DES TÂCHES FAMILIÈRES

Avoir de la difficulté à s'acquitter de tâches qu'on a accomplies toute sa vie, comme préparer un repas ou s'habiller.

3



TROUBLES DU LANGAGE

Oublier des mots faciles ou leur substituer d'autres mots qui n'ont rien à voir avec le contexte.

4



DÉSORIENTATION DANS L'ESPACE ET DANS LE TEMPS

Oublier le jour de la semaine ou se perdre dans un endroit familier.

5



JUGEMENT AFFAIBLI

Ne pas reconnaître un problème de santé qui nécessite une attention immédiate ou porter des vêtements légers par temps froid.

6

$$\begin{aligned} & \$500.40 + \$6.12 \\ & - \$307.33 = ??? \end{aligned}$$

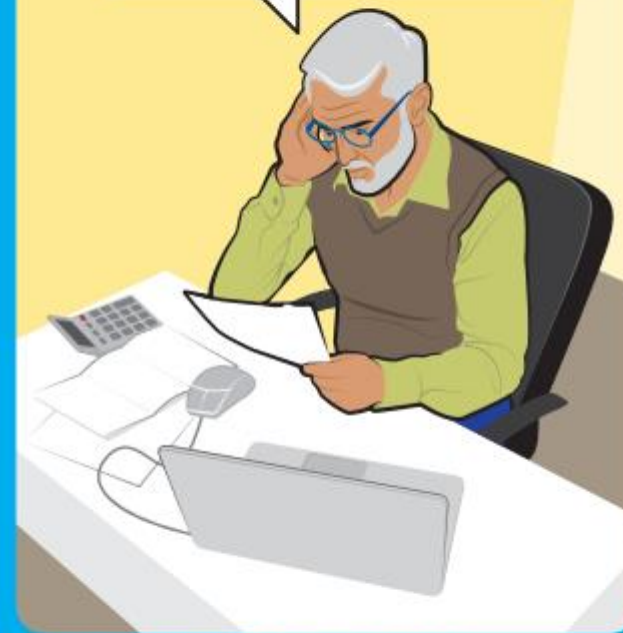

DIFFICULTÉ FACE AUX NOTIONS ABSTRAITES

Avoir des difficultés à équilibrer un budget ou ne pas comprendre ce que représentent les chiffres ni à quoi ils servent.

7



OBJETS ÉGARÉS

Ranger des objets dans des endroits inappropriés comme une robe dans le réfrigérateur ou une montre dans le sucrier.

8



CHANGEMENTS D'HUMEUR OU DE COMPORTEMENT

Changer d'humeur très rapidement comme passer du calme à la colère sans raison apparente.

9



CHANGEMENTS DE PERSON- NALITÉ

Présenter des changements de personnalité, comme être désorienté, suspicieux ou craintif.

10



PERTE D'INTÉRÊT

Perdre tout intérêt pour ses amis, sa famille et ses activités préférées.

A surveiller



- **Changement** de la mémoire épisodique
- **Changement** de l'autonomie sans atteintes physiques ou pathologie chroniques évolutives.
- **Changement** dans l'organisation, la planification et le raisonnement (fct exécutives)
- **Changement** dans la reconnaissance des visages ou des objets (agnosie)
- **Changement** du langage
- **Changement** dans les activités acquises de longue date (apraxie)
- **Changement** de la personnalité, du comportement ou de l'humeur

CHANGEMENT

Objectif IV

Comprendre :

MMSE

5 mots de Dubois

Test de l'horloge

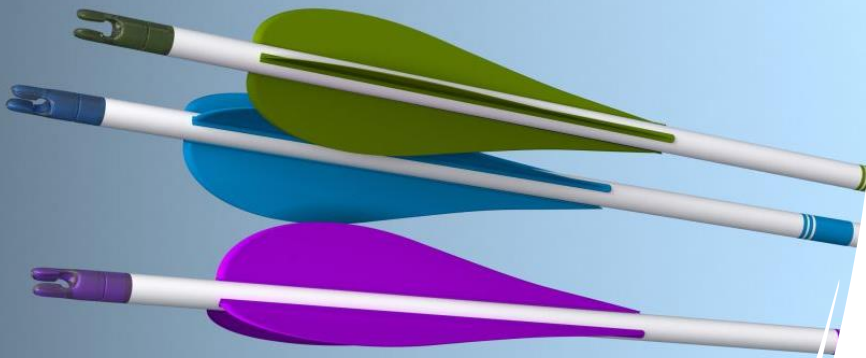

MEEM-CEVQ version GMF-Québec

Catégories évaluées	Instructions	Temps alloué	Questions à poser	Méthode pour établir le score	Score
Orientation temporelle	Respecter l'ordre proposé pour ces questions, c'est à dire commencer par la date d'aujourd'hui pour terminer par le jour de la semaine. Ne poser chaque question qu'une seule fois. Ne pas répéter. En cas d'incapacité à répondre, passer à la suivante. Ne pas donner d'indices ni demander au patient s'il est certain de sa réponse. La saison fait référence au calendrier et non à la température extérieure.	10 secondes par question	Quelle est la date d'aujourd'hui? _____ En quelle année sommes-nous? _____ Quelle est la saison? _____ Quel est le mois? _____ Quel est le jour de la semaine? _____	1 point par réponse exacte. Toute approximation ou refus de répondre méritent 0. Pas de demi-point Total 0-5	/ 5
Orientation spatiale	Respecter l'ordre proposé pour ces questions, c'est à dire commencer par le pays pour terminer par l'étage (du plus général au plus spécifique). Ne poser chaque question qu'une seule fois. Ne pas répéter. En cas d'incapacité à répondre, passer à la suivante. Ne pas donner d'indices, ni demander au patient s'il est certain de sa réponse.	10 secondes par question	Dans quel pays sommes-nous? _____ Dans quelle province sommes-nous? _____ Dans quelle ville sommes-nous? _____ Quel est le nom de cet édifice (pour le patient dans un établissement de santé) OU Quel est votre adresse (pour le patient à domicile)? _____ À quel étage sommes-nous? _____	1 point par réponse exacte. Pour le domicile, le nom de la rue et le no de la maison sont exigés. Toute approximation ou refus de répondre méritent 0. Pas de demi-point Total 0-5	/ 5
Apprentissage (rappel immédiat)	Mentionner les mots clairement et lentement, de façon détachée, face à la personne. Seule la 1 ^{re} tentative compte pour le score. Si le patient ne réussit pas, l'examinateur répète les 3 mots jusqu'à ce que le patient soit capable de les répéter en vue de la question sur la mémorisation. Maximum de 4 essais; noter le nombre d'essais. Cocher la série de mots utilisée durant le test. Changer de série de mots, si le test est fait plus d'une fois.	20 secondes	Je vais vous dire trois mots dont vous devez vous rappeler. Répétez-les quand j'aurai fini de les dire tous les trois : <input type="checkbox"/> Cigare, Fleur, Porte <input type="checkbox"/> Voiture, Pomme, Table <input type="checkbox"/> Dollar, Bateau, Oiseau Quels sont les trois mots que je viens de dire? _____ _____	1 point par mot exact, à la 1 ^{re} tentative. L'ordre de rappel n'a pas d'importance. Les mots de la même famille valent quand même 0. Total 0-3 Nombre d'essais : _____	/ 3
Attention - Monde	Il peut se corriger tant qu'il est à l'intérieur de 30 secondes. Prendre la meilleure réponse pour établir le score. Ne pas semer le doute en lui demandant s'il est certain de sa réponse.	30 secondes	Épelez le mot MONDE à l'envers, en commençant par la dernière lettre. _____ _____	1 point par lettre placée correctement : E-D-N-O-M Total 0-5	/ 5
Mémorisation	Ne pas donner d'indices. Si la personne n'avait pas réussi l'apprentissage des trois mots, ne pas poser cette question.	20 secondes	Pourriez-vous me dire quels étaient les trois mots que je vous avais demandé de retenir? _____ _____	1 point par réponse exacte. L'ordre de rappel n'a pas d'importance. Les mots de la même famille valent quand même 0. Total 0-3	/ 3
Langage - Nommer des objets	Montrer une montre à votre poignet avec une apparence usuelle, simple, avec des aiguilles afin d'éviter toute ambiguïté. L'heure indiquée n'a pas d'importance. Montrer un crayon à mine, avec efface à une extrémité et avec la mine aiguisée, afin d'éviter toute ambiguïté.	10 secondes par question	(Montrer une montre) Quel est le nom de cet objet? _____ (Montrer un crayon) Quel est le nom de cet objet? _____	1 point par réponse exacte. Seul le mot « montre » est accepté. Seul le mot « crayon » est accepté. Total 0-2	/ 2

MEEM

version standardisée CEVQ

FERMEZ LES YEUX

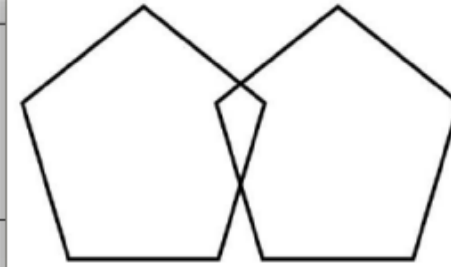

Langage - Répétition d'une phrase	Dire la phrase 1 seule fois, clairement et lentement face au patient. Si la personne dit ne pas avoir entendu, ne pas répéter et dire : « Répondez ce que vous pensez avoir entendu ».	10 secondes	Répétez cette phrase après moi : « Pas de mais, de si, ni de et ».	1 point pour la répétition exacte de la phrase (tous les mots). Total 0-1	/ 1
Langage - Consignes orales	Identifier la main dominante du patient, la consigne utilisera la main non dominante. Montrer la feuille blanche en la tenant vous-même dans votre main et dire les consignes clairement et lentement face au patient, de façon continue, puis tendre la feuille au patient après avoir donné les 3 consignes. La consigne n'est dite qu'une seule fois. Ne pas permettre au patient de prendre la feuille tant que la consigne n'a pas été entièrement donnée. S'il tente de la prendre, l'éloigner doucement et temporairement de lui. Ne pas donner d'indices. Si la personne vous demande ce qu'elle doit faire, lui dire : « Faites ce que vous pensez devoir faire ».	30 secondes	Pourriez-vous prendre cette feuille de papier dans votre main gauche (main non dominante), la plier en deux et la jeter par terre?	1 point par consigne exécutée correctement. Total 0-3	/ 3
Langage - Consigne écrite (Lecture)	Montrer la feuille sur laquelle est écrit : « Fermez les yeux puis poser la question. Le patient peut lire à voix haute ou dans sa tête.	10 secondes	S'il-vous-plait, faites ceci.	1 point si le patient ferme les yeux spontanément, sans incitation. Total 0-1	/ 1
Langage - Rédaction (Écriture)	Fournir au patient un crayon de plomb aiguisé et une efface. Ne formuler aucune suggestion au patient. La phrase doit être spontanée. Le rassurer au besoin que les fautes d'orthographe et la calligraphie ne seront pas prises en considération. Si la phrase est difficilement lisible, demander au patient ce qu'il a écrit et le consigner en dessous.	30 secondes	J'aimerais que vous écriviez une phrase complète sur cette feuille de papier.	1 point si le patient écrit une phrase qui a une signification avec un sujet, un verbe et un complément. La grammaire, l'orthographe et la ponctuation ne comptent pas. Pas de demi-point. Total 0-1	/ 1
Visuoconstructif	Fournir au patient un crayon de plomb aiguisé et une efface. Le patient peut faire plusieurs essais, mais une fois la minute complétée, il doit remettre sa feuille. S'il ne réussit pas au premier coup, on le laisse poursuivre jusqu'à l'échec de la minute ou jusqu'à ce qu'il abandonne lui-même en déposant le crayon.	60 secondes	Pourriez-vous copier ce dessin?	1 point si le dessin comporte 2 figures fermées à 5 angles chacun et si les 2 figures s'entrecroisent en formant 4 angles. Pas de demi-point même si un des deux pentagones est bien dessiné. Le tremblement et les rotations des figures ne sont pas pris en compte. Total 0-1	/ 1
Commentaires :				Score total :	/30

Gracieuseté Mme Karine Ménard GMF

Loretteville

Comprendre le MMSE

10-20 : possiblement léger

10-20 : possiblement modéré

0-10 : possiblement sévère

Comprendre le MMSE

Tableau 2 : Normalisation de l'échelle MMSE chez les Québécois francophones âgés de 65 ans et plus et résidant dans la communauté (Hudon et al., 2009)

Niveau de scolarité	Classe d'âge							
	65-69 ans		70-74 ans		75-79 ans		80 ans +	
	Femme	Homme	Femme	Homme	Femme	Homme	Femme	Homme
Aucune/primaire	24	25	24	23	24	22	23	24
Secondaire	26	26	26	25	26	25	25	25
Postsecondaire	27	27	27	25	27	26	25	26
Total	26	26	26	25	26	25	24	25

Comprendre le test de l'horloge

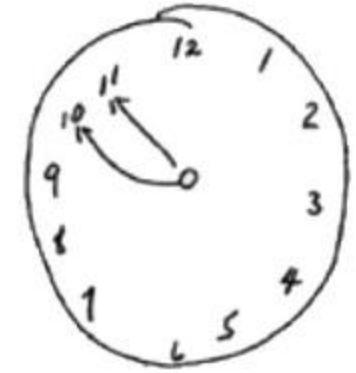

- Habilité visuospatiale
- Praxie constructive
- Fonctions exécutives
- Exécution motrice
- Attention
- Langage (compréhension)
- Pensée abstraite

Comprendre le test de l'horloge

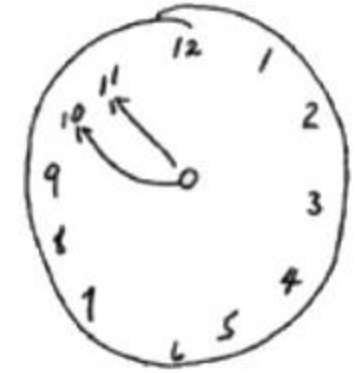

- Test vivant (Dr Rémi Bouchard)
- Facile / rapide / simple / reproductible
- Non diagnostic

Comprendre le test de l'horloge

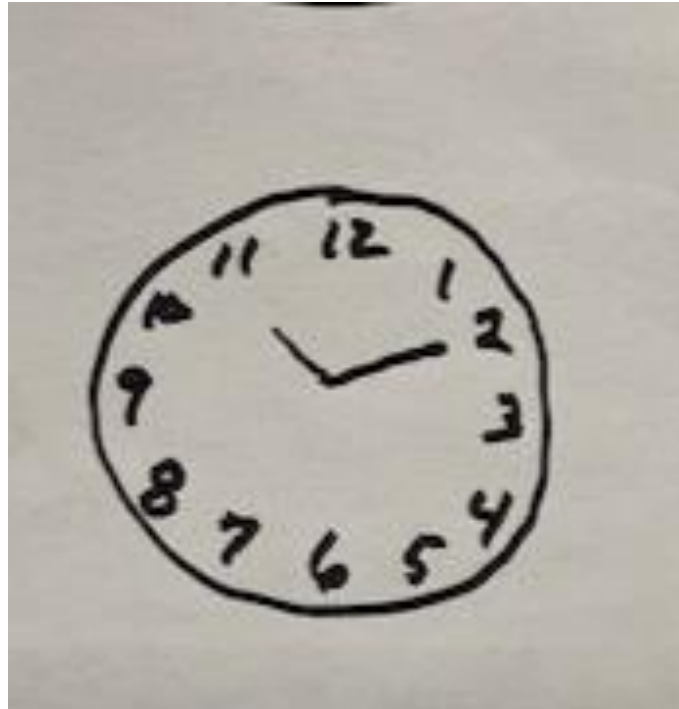

Comprendre le test de l'horloge

- Erreurs peu inquiétantes

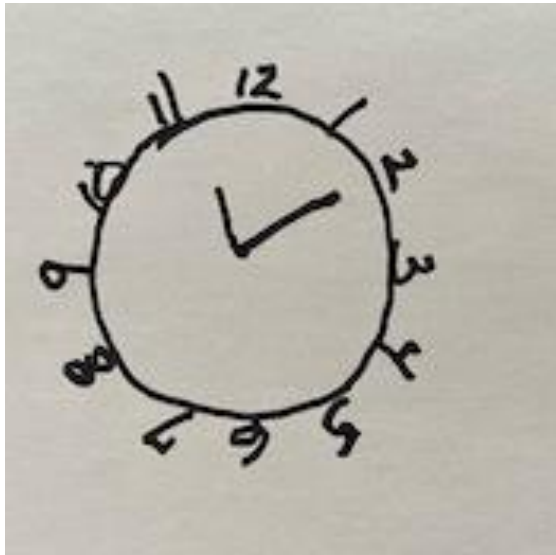

Signe de rotation de la
feuille



Aiguilles de même
longueur

Comprendre le test de l'horloge

- Erreurs inquiétantes

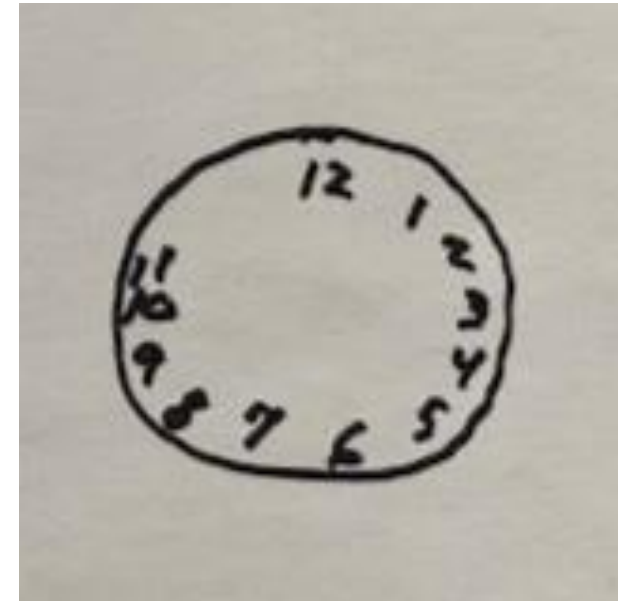
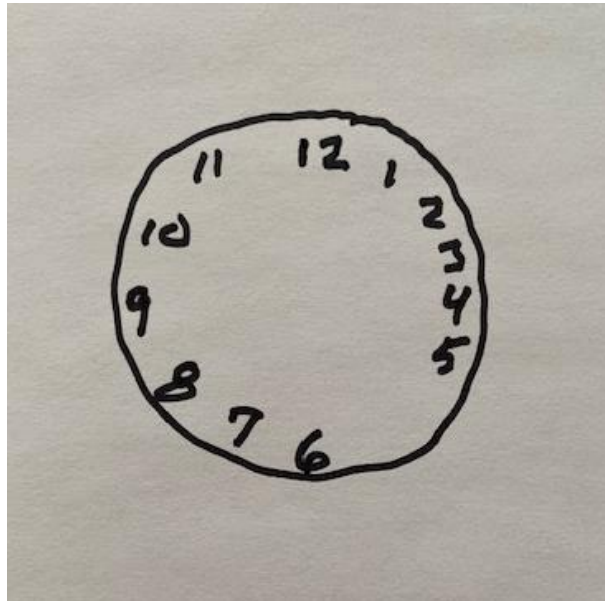

Erreur exécutive, mauvaise planification

Comprendre le test de l'horloge

- Erreurs inquiétantes

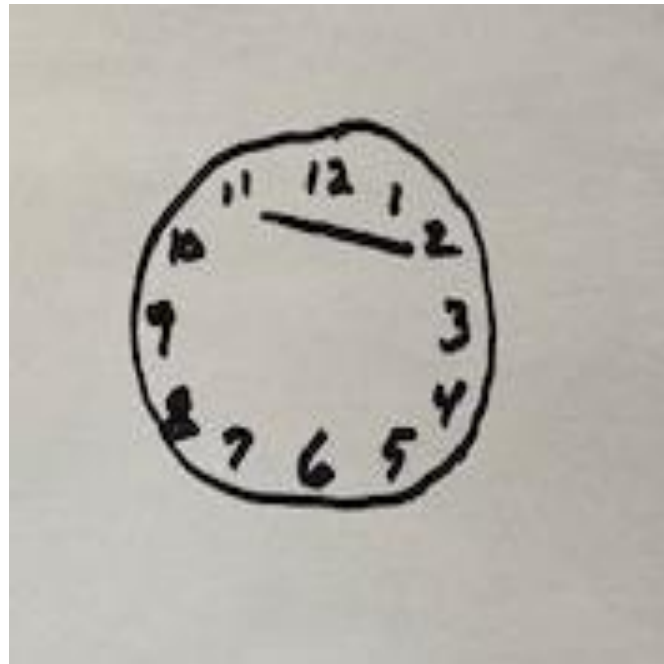

Erreur «frontale», attiré au
stimuli

Comprendre le test de l'horloge

- Erreurs inquiétantes

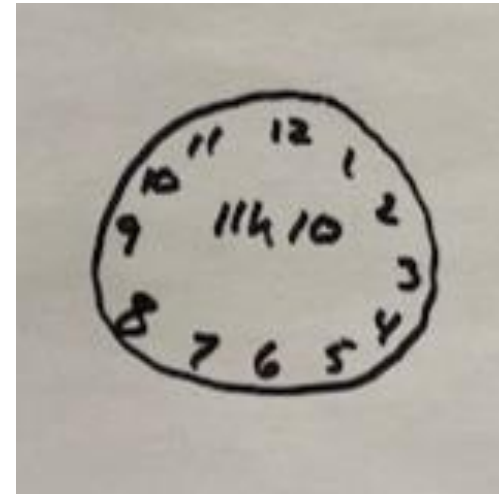
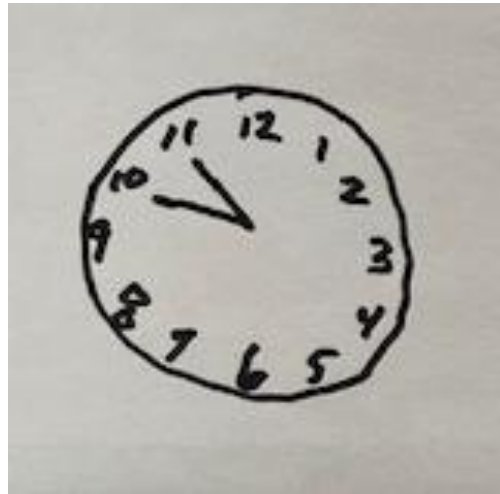

Concrétude

L'ÉPREUVE DES CINQ MOTS DE DUBOIS

TEST PSYCHOMÉTRIQUE RAPIDE :
ÉPREUVE RAPIDE DE MÉMOIRE VERBALE SÉRIELLE (5 MOTS)

Les renseignements contenus dans cette fiche sont à titre informatif. Ils ne remplacent pas une formation appropriée à l'administration du test et doivent être utilisés comme aide-mémoire uniquement.

Information pratique

Durée	environ 5 minutes
Administré au	patient
Administré par	professionnel de la santé et des services sociaux habilité
Interprété par	professionnel de la santé et des services sociaux habilité
Langues	français, anglais
Domaines ciblés	mémoire immédiate et rappel
Normes et validation	<ul style="list-style-type: none">• 2 listes validées en français pour le repérage de la maladie d'Alzheimer (MA)¹⁻³• aucune norme québécoise disponible• 1 liste disponible en anglais, mais non validée auprès d'une population anglophone

Population visée et objectifs

- Utile pour apprécier rapidement les capacités mnésiques d'un patient chez qui on suspecte un trouble neurocognitif (TNC)* léger ou majeur comme la MA
- Population francophone

Les cinq mots de Dubois

...essoire, camion

Comprendre les 5 mots de
Dubois

LA MALADIE D'ALZHEIMER (MA) ET LES
AUTRES TROUBLES NEUROCOGNITIFS (TNC)



Processus de mémorisation

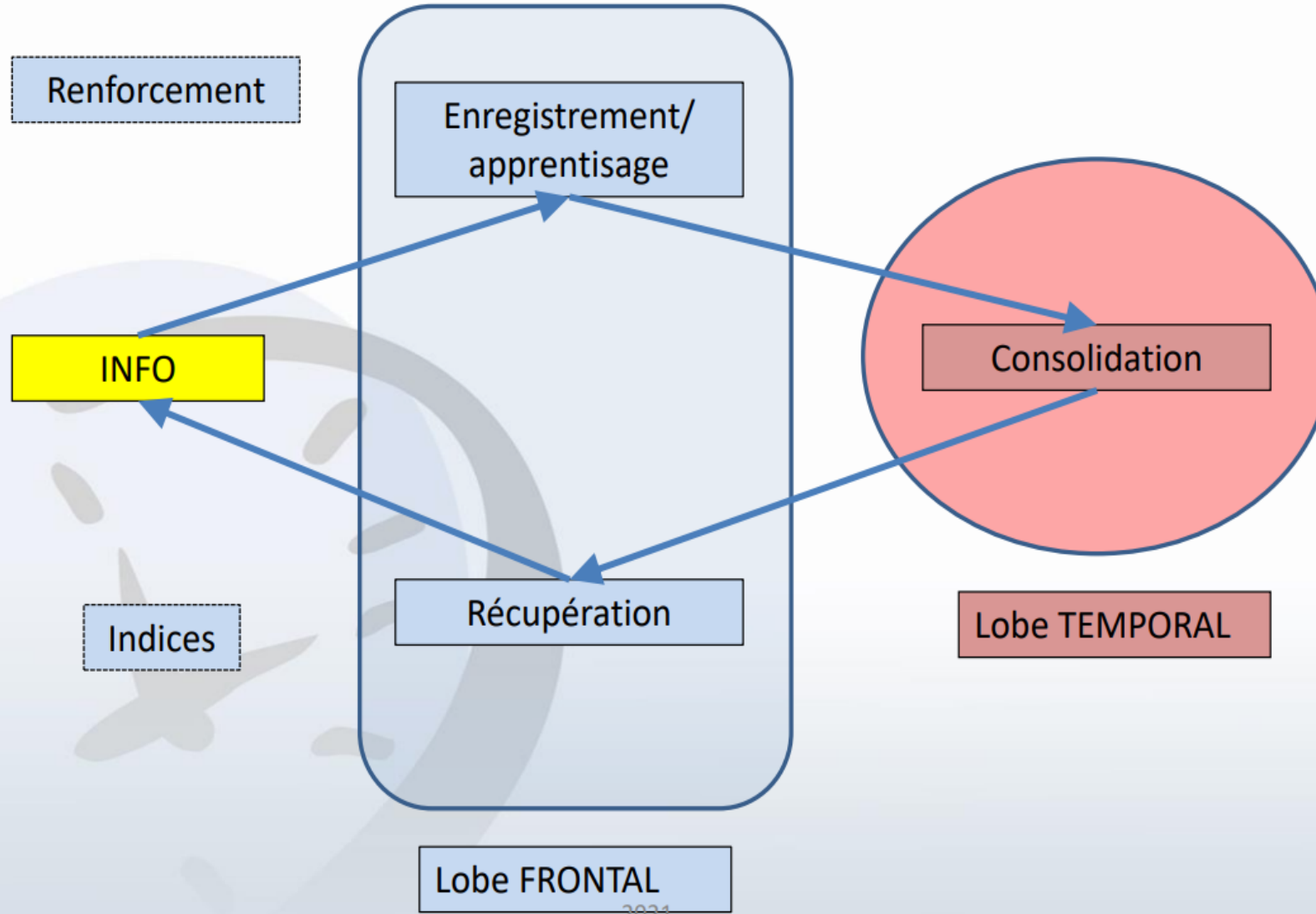

2021

Liste des mots

Musée

Limonade

Sauterelle

Passoire

Camion

Mot (indice)	Rappel immédiat	Rappel différé	Intrusions
Limonade (boisson)			
Passoire (ustensile de cuisine)			
Camion (véhicule)			
Musée (bâtiment)			
Sauterelle (insecte)			
	Score : /10	Score : /10	
Score total pondéré (somme des scores du rappel immédiat + rappel différé) :			/20

Seuil diagnostique : 19-20 : déclin cognitif peu probable

≤ 18 : possibilité de déclin cognitif (une évaluation supplémentaire est nécessaire)

Attention : La présence d'un mot non restitué en rappel indicé ou d'une intrusion est considérée comme suspecte et le patient doit faire l'objet d'une investigation plus approfondie.

Scénario 1

Mot (Indice)	Rappel immédiat	Rappel différé	Intrusions
Limonade (boisson)	2	1	
Passoire (ustensile de cuisine)	1	1	
Camion (véhicule)	2	2	
Musée (bâtiment)	1	1	
Sauterelle (insecte)	1	1	

Scénario 2

Mot (Indice)	Rappel immédiat	Rappel différé	Intrusions
Limonade (boisson)	2	0	Café
Passoire (ustensile de cuisine)	1	0	
Camion (véhicule)	2	2	
Musée (bâtiment)	2	0	Hôpital
Sauterelle (insecte)	2	1	

Scénario 1

Mot (indice)	Rappel immédiat	Rappel différé	Intervalle
Limonade (Beverage)	2	1	
Poivrite (ustensile de cuisine)	1	1	
Camion (véhicule)	2	2	
Musée (établissement)	1	1	
Sauterelle (insecte)	1	1	

Troubles attentionnels/exécutifs
(atteinte de l'encodage et de la
récupération) = Dx diff très large

Scénario 2

Mot (indice)	Rappel immédiat	Rappel différé	Intervalle
Limonade (Beverage)	2	0	
Poivrite (ustensile de cuisine)	1	0	
Camion (véhicule)	2	2	
Musée (établissement)	2	0	
Sauterelle (insecte)	2	1	

Atteinte de la mémoire
épisode de type
hippocampique (atteinte de la
consolidation) = MA

VERSITÉ 6.2 Français

VISUOSPATIAL / EXÉCUTIF

Copier la chaise

Dessiner une HORLOGE (Neuf heures et dix minutes) (3 points)

Contour Chiffres Aiguilles

3/5

POINTS
-2

DÉNOMINATION

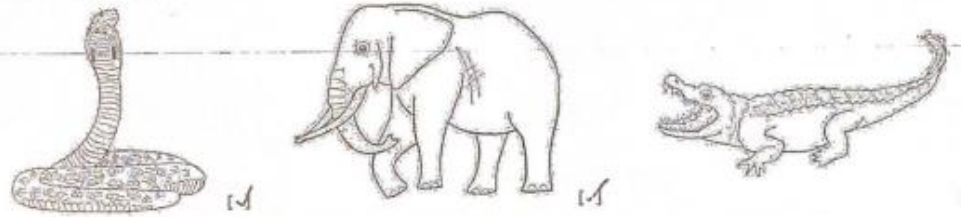

3/3

MÉMOIRE

Lire la liste de mots, le sujet doit la répéter. Faire 2 essais même si le 1^{er} essai est réussi. Faire un rappel après 5 minutes.

	MAIN	NYLON	PARC	CAROTTE	JAUNE	PAS DE POINT
1 ^{er} essai	<input checked="" type="checkbox"/>	<input checked="" type="checkbox"/>	<input checked="" type="checkbox"/>	<input checked="" type="checkbox"/>	<input checked="" type="checkbox"/>	
2 ^e essai	<input checked="" type="checkbox"/>	<input checked="" type="checkbox"/>	<input checked="" type="checkbox"/>	<input checked="" type="checkbox"/>	<input checked="" type="checkbox"/>	

ATTENTION

Lire la série de chiffres (1 chiffre/sec).

Le sujet doit la répéter dans le même ordre.
Le sujet doit la répéter à l'envers.

8 1 5 2 4
 2 4 7

2/2

Lire la série de lettres. Le patient doit taper de la main à chaque lettre A. Pas de points si ≥ 2 erreurs.

F B K C M N H J K L B F F A K D E H H S H M O F H B

1/1

Soustraire série de 7 à partir de 70.

63 56 ? 49 42 35 40
4 ou 5 soustractions correctes: 3 pts, 2 ou 3 correctes: 2 pts, 1 correcte: 1 pt, 0 correcte: 0 pt

2/3 -1

LANGAGE

Répéter: Le voleur de l'auto grise a été arrêté par la police. L'étudiant est retourné à l'école sans ses livres et crayons.

1/2 -1

Fluidité du langage. Nommer un maximum de mots commençant par la lettre «R» en 1 min.

14 (N ≥ 11 mots)

1/1

ABSTRACTION

Similitude entre ex: banane - orange = fruit lit - table lettre - téléphone

1/2 -1

RAPPEL

(MIS)	Dait se souvenir des mots SANS INDICE	MAIN	NYLON	PARC	CAROTTE	JAUNE	Points pour rappel SANS INDICE seulement
X3		<input checked="" type="checkbox"/>	<input checked="" type="checkbox"/>	<input checked="" type="checkbox"/>	<input checked="" type="checkbox"/>	<input checked="" type="checkbox"/>	
X2	indice de catégorie	Pied x	soie x	<input checked="" type="checkbox"/>	<input checked="" type="checkbox"/>	bleu	MIS = 4 / 15
X1	indice choix multiples	dos x	soie x			rouge	

0/5

-5

ORIENTATION

Date Mois - *pevrien* Année Jour Endroit Ville

5/6



titre de la présentation



MEEM-CEVQ version GMF-Québec

Catégories évaluées	Instructions	Temps alloué	Questions à poser	Méthode pour établir le score	Score
Orientation temporelle	Respecter l'ordre proposé pour ces questions, c'est à dire commencer par la date d'aujourd'hui pour terminer par le jour de la semaine. Ne poser chaque question qu'une seule fois. Ne pas répéter. En cas d'incapacité à répondre, passer à la suivante. Ne pas donner d'indice ni demander au patient s'il est certain de sa réponse. La saison fait référence au calendrier et non à la température extérieure.	10 secondes par question	Quelle est la date d'aujourd'hui? <u>18</u> x En quelle année sommes-nous? <u>2023</u> Quelle est la saison? <u>Printemps</u> Quel est le mois? <u>avril</u> Quel est le jour de la semaine? <u>mardi</u>	1 point par réponse exacte. Toute approximation ou refus de répondre méritent 0. Pas de demi-point Total 0-5	4/5 -1
Orientation spatiale	Respecter l'ordre proposé pour ces questions, c'est à dire commencer par le pays pour terminer par l'étage (du plus général au plus spécifique). Ne poser chaque question qu'une seule fois. Ne pas répéter. En cas d'incapacité à répondre, passer à la suivante. Ne pas donner d'indice, ni demander au patient s'il est certain de sa réponse.	10 secondes par question	Dans quel pays sommes-nous? <u>Canada</u> Dans quelle province sommes-nous? <u>Québec</u> Dans quelle ville sommes-nous? <u>Québec</u> Quel est le nom de cet édifice (pour le patient dans un établissement de santé) OU Quel est votre adresse (pour le patient à domicile)? <u>clinique Loretteville</u> À quel étage sommes-nous? <u>2^e</u>	1 point par réponse exacte. Pour le domicile, le nom de la rue et le no de la maison sont exigés. Toute approximation ou refus de répondre méritent 0. Pas de demi-point Total 0-5	5/5
Apprentissage (rappel immédiat)	Mentionner les mots clairement et lentement, de façon détachée, face à la personne. Seule la 1 ^{re} tentative compte pour le score. Si le patient ne réussit pas, l'examineur répète les 3 mots jusqu'à ce que le patient soit capable de les répéter en vue de la question sur la mémorisation. Maximum de 4 essais; noter le nombre d'essais. Cocher la série de mots utilisée durant le test. Changer de série de mots, si le test est fait plus d'une fois.	20 secondes	Je vais vous dire trois mots dont vous devez vous rappeler. Répétez-les quand j'aurai fini de les dire tous les trois : <input checked="" type="checkbox"/> Cigare, Fleur, Porte <input type="checkbox"/> Voiture, Pomme, Table <input type="checkbox"/> Dollar, Bateau, Oiseau Quels sont les trois mots que je viens de dire?	1 point par mot exact, à la 1 ^{re} tentative. L'ordre de rappel n'a pas d'importance. Les mots de la même famille valent quand même 0. Total 0-3 Nombre d'essais : <u>1</u>	3/3
Attention - Monde	Il peut se corriger tant qu'il est à l'intérieur de 30 secondes. Prendre la meilleure réponse pour établir le score. Ne pas semer le doute en lui demandant s'il est certain de sa réponse.	30 secondes	Épelez le mot MONDE à l'envers, en commençant par la dernière lettre. <u>EDMON</u> <u>1 1</u>	1 point par lettre placée correctement : E-D-N-O-M Total 0-5	3/5 -2
Mémorisation	Ne pas donner d'indices. Si la personne n'avait pas réussi l'apprentissage des trois mots, ne pas poser cette question.	20 secondes	Pourriez-vous me dire quels étaient les trois mots que je vous avais demandé de retenir? <u>cigare, fleur, ?</u>	1 point par réponse exacte. L'ordre de rappel n'a pas d'importance. Les mots de la même famille valent quand même 0. Total 0-3	2/3 -1

orales	<p>Montrer la feuille blanche en la tenant vous-même dans votre main et dire les consignes clairement et lentement face au patient, de façon continue, puis tendre la feuille au patient après avoir donné les 3 consignes.</p> <p>La consigne n'est dite qu'une seule fois.</p> <p>Ne pas permettre au patient de prendre la feuille tant que la consigne n'a pas été entièrement donnée. S'il tente de la prendre, l'éloigner doucement et temporairement de lui.</p> <p>Ne pas donner d'indices.</p> <p>Si la personne vous demande ce qu'elle doit faire, lui dire :</p> <p>« Faites ce que vous pensez devoir faire ».</p>	30 secondes	<p>dans votre main gauche (main non dominante), la plier en deux et la jeter par terre?</p>	<p>Exécutée correctement.</p> <p>Total 0-3</p>	3/3
Langage -- Consigne écrite (Lecture)	<p>Montrer la feuille sur laquelle est écrit :</p> <p>« Fermez les yeux » puis poser la question.</p> <p>Le patient peut lire à voix haute ou dans sa tête.</p>	10 secondes	<p>S'il-vous-plait, faites ceci.</p>	<p>1 point si le patient ferme les yeux spontanément, sans incitation.</p> <p>Total 0-1</p>	1/1
Langage -- Rédaction (Écriture)	<p>Fournir au patient un crayon de plomb aiguisé et une efface.</p> <p>Ne formuler aucune suggestion au patient. La phrase doit être spontanée.</p> <p>Le rassurer au besoin que les fautes d'orthographe et la calligraphie ne seront pas prises en considération.</p> <p>Si la phrase est difficilement lisible, demander au patient ce qu'il a écrit et le consigner en dessous.</p>	30 secondes	<p>J'aimerais que vous écriviez une phrase complète sur cette feuille de papier.</p>	<p>1 point si le patient écrit une phrase qui a une signification avec un sujet, un verbe et un complément.</p> <p>La grammaire, l'orthographe et la ponctuation ne comptent pas.</p> <p>Pas de demi-point.</p> <p>Total 0-1</p>	1/1
Visuoconstructif	<p>Fournir au patient un crayon de plomb aiguisé et une efface.</p> <p>Le patient peut faire plusieurs essais, mais une fois la minute complétée, il doit remettre sa feuille.</p> <p>S'il ne réussit pas du premier coup, on le laisse poursuivre jusqu'à l'échéance de la minute ou jusqu'à ce qu'il abandonne lui-même en déposant le crayon.</p>	60 secondes	<p>Pourriez-vous copier ce dessin?</p>	<p>1 point si le dessin comporte 2 figures fermées à 5 angles chacun et si les 2 figures s'entrecroisent en formant 4 angles.</p> <p>Pas de demi-point même si un des deux pentagones est bien dessiné.</p> <p>Le tremblement et les rotations des figures ne sont pas pris en compte.</p> <p>Total 0-1</p>	1/1

Commentaires :

Score total : 28/30

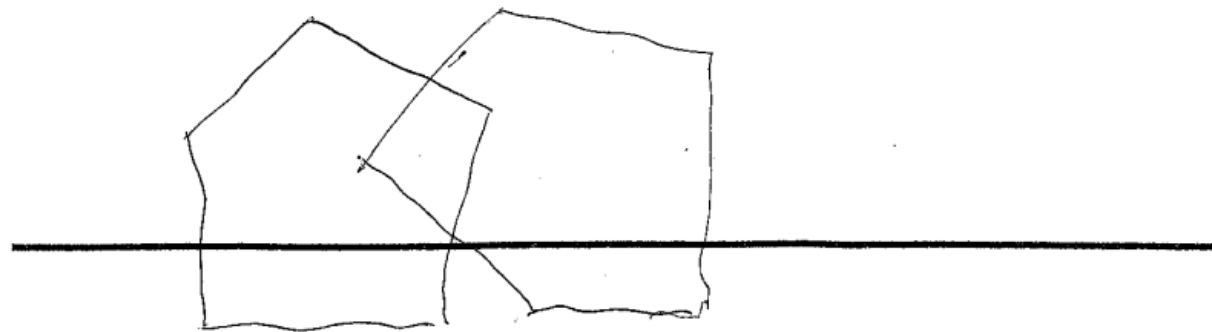
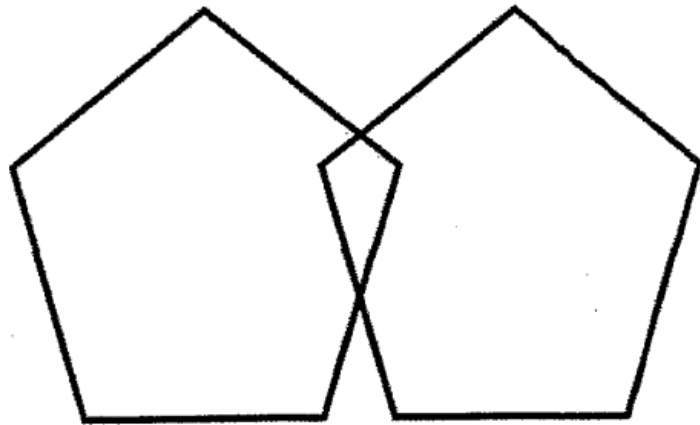

Je suis inquiet de ma santé mentale

MEEM-CEVQ version GMF-Québec

Catégories évaluées	Instructions	Temps alloué	Questions à poser	Méthode pour établir le score	Score
Orientation temporelle	Respecter l'ordre proposé pour ces questions, c'est à dire commencer par la date d'aujourd'hui pour terminer par le jour de la semaine. Ne poser chaque question qu'une seule fois. Ne pas répéter. En cas d'incapacité à répondre, passer à la suivante. Ne pas donner d'indice ni demander au patient s'il est certain de sa réponse. La saison fait référence au calendrier et non à la température extérieure.	10 secondes par question	Quelle est la date d'aujourd'hui? <u>18</u> X En quelle année sommes-nous? <u>2023</u> Quelle est la saison? <u>Printemps</u> Quel est le mois? <u>avril</u> Quel est le jour de la semaine? <u>mardi</u>	1 point par réponse exacte. Toute approximation ou refus de répondre méritent 0. Pas de demi-point Total 0-5	4/5 -1
Orientation spatiale	Respecter l'ordre proposé pour ces questions, c'est à dire commencer par le pays pour terminer par l'étage (du plus général au plus spécifique). Ne poser chaque question qu'une seule fois. Ne pas répéter. En cas d'incapacité à répondre, passer à la suivante. Ne pas donner d'indice, ni demander au patient s'il est certain de sa réponse.	10 secondes par question	Dans quel pays sommes-nous? <u>Canada</u> Dans quelle province sommes-nous? <u>Québec</u> Dans quelle ville sommes-nous? <u>Québec</u> Quel est le nom de cet édifice (pour le patient dans un établissement de santé) OU Quel est votre adresse (pour le patient à domicile)? <u>clinique Loretteville</u> À quel étage sommes-nous? <u>2^e</u>	1 point par réponse exacte. Pour le domicile, le nom de la rue et le no de la maison sont exigés. Toute approximation ou refus de répondre méritent 0. Pas de demi-point Total 0-5	5/5
Apprentissage (rappel immédiat)	Mentionner les mots clairement et lentement, de façon détachée, face à la personne. Seule la 1 ^{re} tentative compte pour le score. Si le patient ne réussit pas, l'examineur répète les 3 mots jusqu'à ce que le patient soit capable de les répéter en vue de la question sur la mémorisation. Maximum de 4 essais; noter le nombre d'essais. Cocher la série de mots utilisée durant le test. Changer de série de mots, si le test est fait plus d'une fois.	20 secondes	Je vais vous dire trois mots dont vous devez vous rappeler. Répétez-les quand j'aurai fini de les dire tous les trois : <input checked="" type="checkbox"/> Cigare, Fleur, Porte <input type="checkbox"/> Voiture, Pomme, Table <input type="checkbox"/> Dollar, Bateau, Ciseau Quels sont les trois mots que je viens de dire?	1 point par mot exact, à la 1 ^{re} tentative. L'ordre de rappel n'a pas d'importance. Les mots de la même famille valent quand même 0. Total 0-3 Nombre d'essais : <u>1</u>	3/3
Attention - Monde	Il peut se corriger tant qu'il est à l'intérieur de 30 secondes. Prendre la meilleure réponse pour établir le score. Ne pas semer le doute en lui demandant s'il est certain de sa réponse.	30 secondes	Épelez le mot MONDE à l'envers, en commençant par la dernière lettre. <u>EDMON</u> <u>1 1</u>	1 point par lettre placée correctement : E-D-N-O-M Total 0-5	3/5 -2
Mémorisation	Ne pas donner d'indices. Si la personne n'avait pas réussi l'apprentissage des trois mots, ne pas poser cette question.	20 secondes	Pourriez-vous me dire quels étaient les trois mots que je vous avais demandé de retenir? <u>Cigare, Fleur, ?</u>	1 point par réponse exacte. L'ordre de rappel n'a pas d'importance. Les mots de la même famille valent quand même 0. Total 0-3	2/3 -1
Langage - Nommer des objets	Montrer une montre à votre poignet avec une apparence usuelle, simple, avec des aiguilles afin d'éviter toute ambiguïté. L'heure indiquée n'a pas d'importance. Montrer un crayon à mine, avec efface à une extrémité et avec la mine aiguisée, afin d'éviter toute ambiguïté. Le patient ne doit pas manipuler l'objet.	10 secondes par question	(Montrer une montre) Quel est le nom de cet objet? (Montrer un crayon) Quel est le nom de cet objet?	1 point par réponse exacte. Seul le mot « montre » est accepté. Seul le mot « crayon » est accepté. Total 0-2	2/2

Langage – Répétition d'une phrase	Dire la phrase 1 seule fois, clairement et lentement face au patient. Si la personne dit ne pas avoir entendu, ne pas répéter et dire : « Répondez ce que vous pensez avoir entendu ».	10 secondes	Répétez cette phrase après moi : « Pas de mais, de si, ni de et ». _____	1 point pour la répétition exacte de la phrase (tous les mots). Total 0-1	0/1	-1
Langage – Consignes orales	Identifier la main dominante du patient, la consigne utilisera la main non dominante. Montrer la feuille blanche en la tenant vous-même dans votre main et dire les consignes clairement et lentement face au patient, de façon continue, puis tendre la feuille au patient après avoir donné les 3 consignes. La consigne n'est dite qu'une seule fois. Ne pas permettre au patient de prendre la feuille tant que la consigne n'a pas été entièrement donnée. S'il tente de la prendre, l'éloigner doucement et temporairement de lui. Ne pas donner d'indices. Si la personne vous demande ce qu'elle doit faire, lui dire : « Faites ce que vous pensez devoir faire ».	30 secondes	Pourriez-vous prendre cette feuille de papier dans votre main gauche (main non dominante), la plier en deux et la jeter par terre? _____	1 point par consigne exécutée correctement. Total 0-3	3/3	
Langage – Consigne écrite (Lecture)	Montrer la feuille sur laquelle est écrit : « Fermez les yeux » puis poser la question. Le patient peut lire à voix haute ou dans sa tête.	10 secondes	S'il-vous-plait, faites ceci. _____	1 point si le patient ferme les yeux spontanément, sans incitation. Total 0-1	1/1	
Langage – Rédaction (Écriture)	Fournir au patient un crayon de plomb aiguisé et une efface. Ne formuler aucune suggestion au patient. La phrase doit être spontanée. Le rassurer au besoin que les fautes d'orthographe et la calligraphie ne seront pas prises en considération. Si la phrase est difficilement lisible, demander au patient ce qu'il a écrit et le consigner en dessous.	30 secondes	J'aimerais que vous écriviez une phrase complète sur cette feuille de papier. _____	1 point si le patient écrit une phrase qui a une signification avec un sujet, un verbe et un complément. La grammaire, l'orthographe et la ponctuation ne comptent pas. Pas de demi-point. Total 0-1	1/1	
Visuoconstructif	Fournir au patient un crayon de plomb aiguisé et une efface. Le patient peut faire plusieurs essais, mais une fois la minute complétée, il doit remettre sa feuille. S'il ne réussit pas du premier coup, on le laisse poursuivre jusqu'à l'échéance de la minute ou jusqu'à ce qu'il abandonne lui-même en déposant le crayon.	60 secondes	Pourriez-vous copier ce dessin? _____	1 point si le dessin comporte 2 figures fermées à 5 angles chacun et si les 2 figures s'entrecroisent en formant 4 angles. Pas de demi-point même si un des deux pentagones est bien dessiné. Le tremblement et les rotations des figures ne sont pas pris en compte. Total 0-1	0/1	-1
Commentaires : 2022-03-23 28/30				Score total : 24/30		

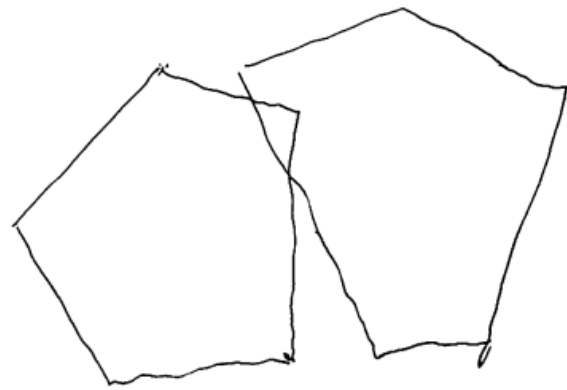
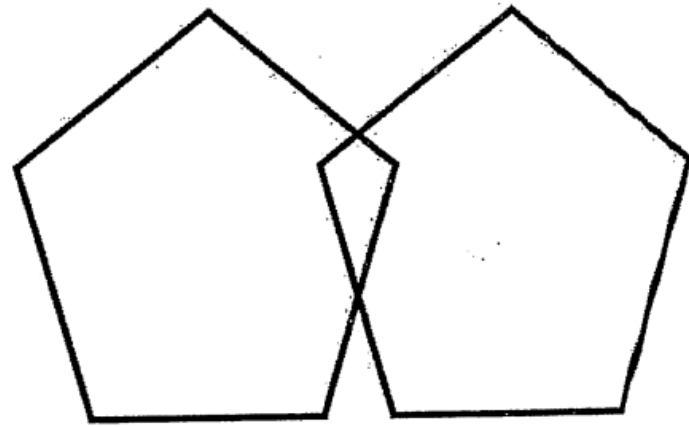

VISUOSPATIAL / EXÉCUTIF

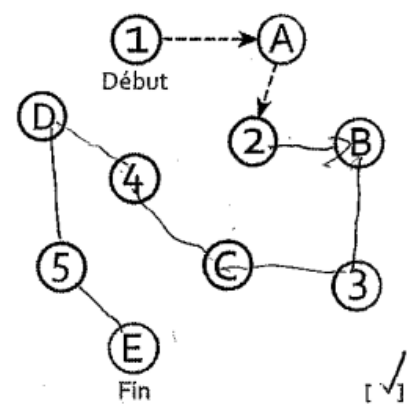

Copier le lit

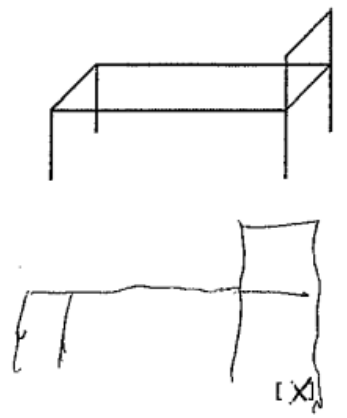

Dessiner une HORLOGE (Dix heures et cinq minutes) (3 points)

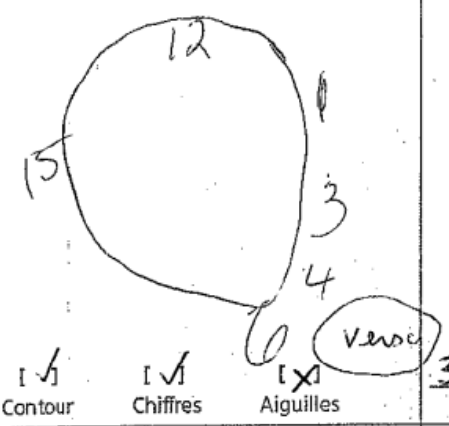

POINTS

3/5 - 2

DÉNOMINATION

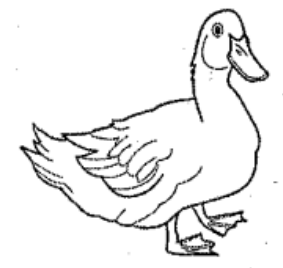
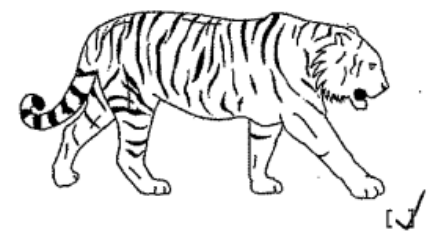
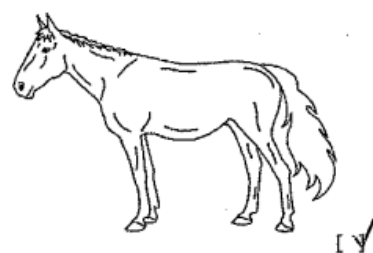

3/3

MÉMOIRE

Lire la liste de mots, le sujet doit la répéter. Faire 2 essais même si le 1^{er} essai est réussi. Faire un rappel après 5 minutes.

	JAMBE	COTON	ÉCOLE	TOMATE	BLANC
1 ^{er} essai	✓	✓	X	✓	✓
2 ^e essai	✓	X	✓	✓	✓

PAS DE POINT

ATTENTION

Lire la série de chiffres (1 chiffre/sec.).

Le sujet doit la répéter dans le même ordre.

[✓] 2 4 8 1 5

Le sujet doit la répéter à l'envers.

[X] 4 2 7

1/2 -1

Lire la série de lettres. Le patient doit taper de la main à chaque lettre A. Pas de points si ≥ 2 erreurs.

[✓] F B A C M N A A J K L B A F A K D E A A J A M O F A X B

1/1

Soustraire série de 7 à partir de 60.

[✓] 53 [✓] 46 [✓] 39 [✓] 32 [✓] 25
4 ou 5 soustractions correctes: 3 pts, 2 ou 3 correctes: 2 pts, 1 correcte: 1 pt, 0 correcte: 0 pt

3/3

LANGAGE

Répéter: L'enfant a promené son chien dans le parc après minuit. [X]
L'artiste a terminé sa toile au bon moment pour l'exposition. [✓]

1/2 -1

LANGAGE		Répéter : L'enfant a promené son chien dans le parc après minuit. [X] ✓ L'artiste a terminé sa toile au bon moment pour l'exposition. [✓]						1/2	-1
Fluidité du langage. Nommer un maximum de mots commençant par la lettre «T» en 1 min.		[X] 9 (N 11 mots)						0/1	-1
ABSTRACTION		Similitude entre ex: banane - orange = fruit [✓] marteau - tournevis. [✓] allumette - lampe <i>marteau</i> <i>lumière, éclairage</i>						2/2	
RAPPEL Memory Index Score (MIS)	(MIS)	Doit se souvenir des mots SANS INDICE	JAMBE [X]	COTON [X]	ÉCOLE [X]	TOMATE [X]	BLANC [X]	Points pour rappel SANS INDICE seulement MIS = 9 /15	0/5 -5
	X3								
	X2	Indice de catégorie	✓	✓	✓	✓	jaune		
	X1	Indice choix multiples					✓		
ORIENTATION		[✓] Date	[✓] Mois	[✓] Année	[✓] Jour	[✓] Endroit	[✓] Ville	6/6	
© Z. Nasreddine MD		www.mocatest.org		(Normal ≥ 26/30)		TOTAL		20/30	
Administré par: <i>Koumri Nasreddine MD</i>		Ajouter 1 point si scolarité ≤ 12 ans		MIS = 9/15					
Entraînement et certification requis pour assurer la précision.									

2e essai

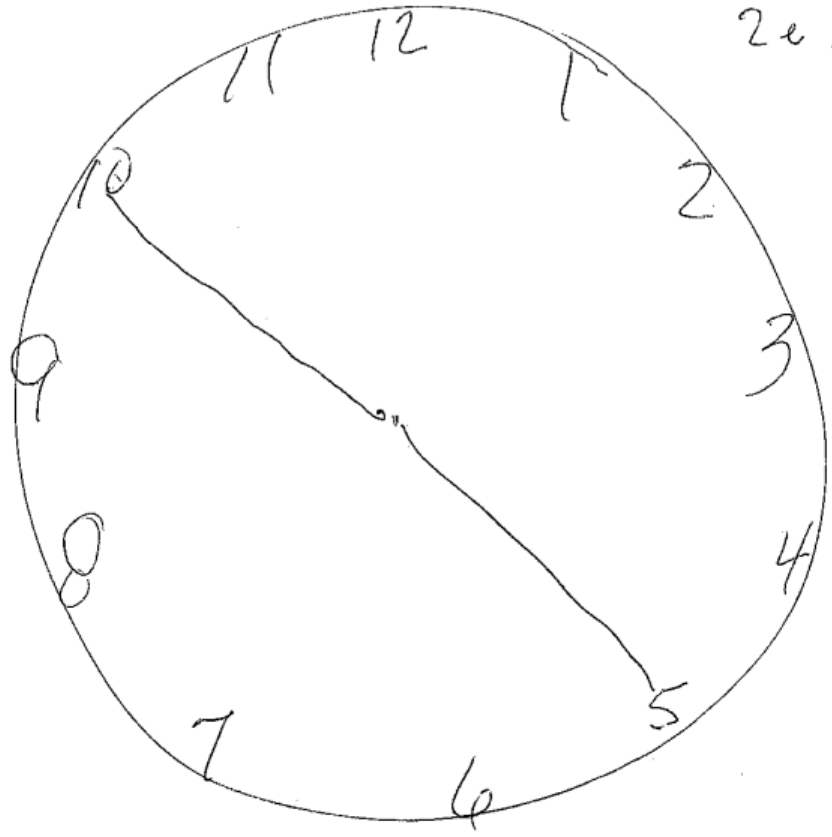

Tasse Teinture
Tiroir Toile
Tablier Trois
Toujours
Telle

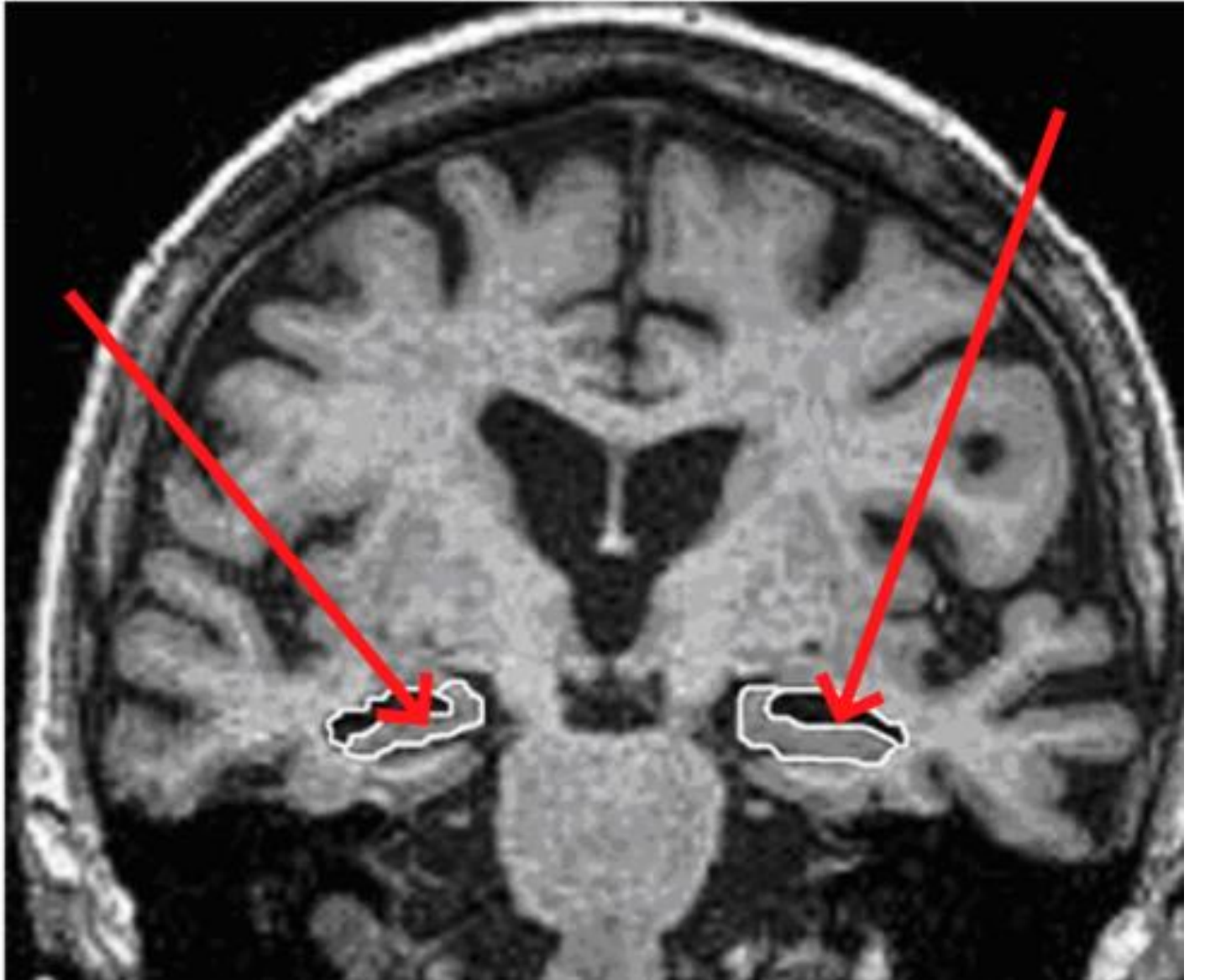

Opinion

Atrophie hippocampique de grade MTA 2, symétrique, donc un peu plus prononcée qu'attendue à cet âge.

Pas d'évidence d'une atteinte vasculaire significative.

Léger hypersignal FLAIR au pourtour des cornes occipitales des ventricules latéraux bilatéralement.

Légère atrophie corticale globale.

© Le modèle de rapport structuré provient du site <https://www.rapportmd.com>. Voir le site pour commentaire(s) ou suggestion(s), 2019.



«La mémoire est
cruciale. Sans
elle, on est
aveugle. Sans elle
on livre son
destin au hasard».

-Dumbledore



